

CENTRALE OUVRE PORTAIL

Réf : KEQ002A00

2 MOTEURS MONO 230VAC



ATTENTION!

**Avant d'effectuer l'installation, lire attentivement le présent manuel.
La société Casit décline toute responsabilité en cas de non respect des
normes en vigueur dans le pays d'installation.**



Le marquage CE est conforme à la directive européenne R&TTE 99/05CE + D. Lgs. 269 du 09/05/2001

1. GENERALITES	3
2. CARACTERISTIQUES PRINCIPALES	3
3. CARACTERISTIQUES TECHNIQUES	3
4. BRANCHEMENT ET MISE EN FONCTION DE LA CENTRALE	4
4.1 SCHEMA GENERAL BRANCHEMENTS ET PARAMETRAGES	5
4.2 PROCEDURE D'APPRENTISSAGE SIMPLIFIE (VOIR AUSSI PAGES 8-10)	6
4.3 PROCEDURE D'APPRENTISSAGE PROFESSIONNEL (VOIR AUSSI PAGES 8-10)	7
5. LOGIQUE DE FONCTIONNEMENT DE LA CENTRALE (examen analytique)	8
5.1 MEMORISATION ET ANULATION DES RADIOEMETTEURS.....	8
5.2 FONCTIONNEMENT DES SECURITES	8
5.3 TRIMMER "FOR" - FORCE MOTEURS	9
5.4 TRIMMER "DEL" - DÉCALAGE MOTEURS	9
5.5 TRIMMER "PAU"- MODE DE FONCTIONNEMENT "OUVERTURE ET FERMETURE"	9
5.6 FONCTION "OUVERTURE PIETONNE"	11
5.7 TRIMMER "OBS"- DETECTION "SENSIBILITE OBSTACLE"	11
5.8 FLASH CLIGNOTANT	11
5.9 TEMOIN PORTAIL OUVERT	11
5.10 RALENTISSEMENT.....	11
5.11 SERRURE ELECTRIQUE	12
5.12 STOP LOGIQUE (ENTREE STP)	12
5.13 ANOMALIE DE LA MEMOIRE DE LA CENTRALE	12
6. LED DE SIGNALISATION.....	12
7. INFORMATIONS SUR LA VERIFICATION DE L'ABSORPTION DES ACCESSOIRES (dimensionnement transformateur)	13
8. ANOMALIES – CAUSES ET REMÈDES	13
INFORMATIONS DE SECURITE POUR L'INSTALLATION ET L'UTILISATION.....	14



1. GENERALITES

La centrale universelle à autoapprentissage KEQ002A00 a été conçue pour l'automatisation d'un accès à 1 ou 2 moteurs 230VAC avec ou sans fin de course. Elle est dotée d'une **procédure innovante d'autoapprentissage permettant une installation rapide et de quatre trimmers pour le réglage fin des paramètres principaux: force, temps de pause, sensibilité du dispositif de détection d'obstacle et décalage en fermeture entre les deux moteurs.**

Les fonctions suivantes sont disponibles:

- **une programmation par autoapprentissage rapide**, où la centrale effectue automatiquement la manœuvre d'apprentissage des temps de manœuvre et fixe le début du ralentissement aussi bien en ouverture qu'en fermeture à 85% de la manœuvre.
- **une programmation professionnelle** où l'installateur peut **déterminer l'instant de début du ralentissement** des vantaux, l'**activation de l'ouverture piétonne par radio**, le mode d'**intervention des dispositifs de sécurité**.

2. CARACTERISTIQUES PRINCIPALES

- Commande et contrôle d'accès motorisés automatisés à 1 ou 2 moteur 230VAC (max 400W)
- Décalage des moteurs en fermeture réglable de 0 à 15 secondes par trimmer
- Décalage des moteurs en ouverture réglable à 0 ou 3 secondes.
- Double entrée fins de course en ouverture et en fermeture
- Force (vitesse) moteur réglable par potentiomètre 50-100%
- Ouverture partielle (piétonne) personnalisable.
- Temps de pause réglable de 0 à 60 secondes par trimmer
- Temps d'intervention du dispositif de détection d'obstacle réglable de 0,1 à 3,0 secondes par trimmer
- Paramétrages initiaux par interrupteurs DIP
- Leds de signalisation (8)
- Gestion serrure électrique 12V 15W avec relais dédié
- Récepteur rolling-code 433MHz incorporé avec 180 codes mémorisables
- Gestion de la logique du flash clignotant incorporée
- Conforme aux directives européennes: R&TTE 99/05/CE.

3. CARACTERISTIQUES TECHNIQUES

Alimentation du transformateur:	primaire 230 / secondaire 18V 20VA / secondaire 12V 20VA
Alimentation de la centrale:	230 VAC
Sortie moteur:	2 x 400W
Courant de démarrage max. moteur:	max 8 Ampères
Alim. accessoires:	24 VDC - 500 mA (voir infos page 13)
Température ambiante de fonctionnement:	-20°C / + 55 °C
Paramètres de programmation:	mémorisés en EEPROM
Gestion des fonctions:	microprocesseur avec watch-dog
Classe IP du boîtier:	IP54

4. BRANCHEMENT ET MISE EN FONCTION DE LA CENTRALE

- a) Avant d'installer la centrale KEQ002A00, lire les "Informations générales de sécurité et notes" (page 14).
- b) Prévoir, sur le réseau d'alimentation, un interrupteur magnétothermique différentiel de 6A (IC=30mA) suivant les normes de référence en vigueur (IC=courant différentiel).
- c) Fixer le boîtier au moyen des trous de fixation.
- d) Fixer les passe-fils fournis et faire passer les câbles en maintenant séparés les câbles de puissance des câbles de commande.
- e) Relier les moteurs aux bornes "MOT1" et "MOT2", si on utilise un moteur seul on doit le relier aux bornes "MOT1."
- f) Relier les accessoires externes en veillant à ce que la somme des absorptions moyennes de tous les accessoires reliés ne dépasse pas le courant maximal disponible (voir infos page 13).
- g) **ATTENTION!: Relier les fins de course s'ils sont présents, sinon ne pas ponter les entrées FC1, FC2, FO1 et FO2 sur le bornier..**
- h) **ATTENTION!: Si la centrale est utilisée avec des moteurs oléodynamiques, il est conseillé, pour éviter des fonctionnements bruyants et irréguliers:**
 - de régler la Force à 100% (Trimmer "FOR" tourné complètement dans le sens des aiguilles d'une montre).
 - de ne pas utiliser le ralentissement (effectuer la procédure d'apprentissage professionnel).
 - de ne pas utiliser le contrôle d'obstacle (trimmer OBS à MAX).
- i) **Pendant l'apprentissage, si en l'absence de fins de course électriques et si la détection d'obstacle étant exclue (trimmer OBS à MAX)(par exemple avec des moteurs oléodynamiques) ou si en l'absence de STOP mécanique (butées),** pour définir les temps de travail il faut :
 - Appuyer sur le bouton 1 de la télécommande ou sur le bouton P1/SET pour arrêter le vantail 1 à la position voulue.
 - Appuyer sur le bouton 2 de la télécommande ou sur le bouton P2/RAD pour arrêter le vantail 2 à la position voulue.
- j) **Pendant l'apprentissage, si en l'absence de fins de course électriques et avec la présence de fin de course mécanique (butées) le trimmer OBS doit être réglé à la moitié.** Si pendant l'apprentissage intervient le contrôle d'obstacle, régler le trimmer OBS vers le MAX (rotation horaire) mais il ne doit jamais être complètement tourné sur MAX (exclusion de contrôle d'obstacle).
 
- k) Pendant l'apprentissage si sur l'opérateur est présente l'embrayage mécanique régler le au maximum (force maximum).
- l) Vérifier la bonne liaison et le bon fonctionnement de tous les accessoires reliés au bornier.

PARAMETRAGES INITIAUX PREDEFINIS

Si l'on n'effectue pas de programmations, la centrale se comporte comme suit:

- Canal 1 des radioémetteurs activé pour l'ouverture totale (DIP 1 OFF, DIP 2 OFF)
- Coup de bélier désactivé (DIP 4 OFF)
- Mode pas à pas avec fermeture automatique désactivée (DIP 6 ON, DIP 7 OFF)
- Test des sécurités désactivé (DIP 8 OFF)
- Temps d'intervention ampèremétrique (OBS) 1 seconde
- Décalage en fermeture des moteurs égal à 3 secondes en ouverture et en fermeture

4.1 SCHEMA GENERAL BRANCHEMENTS ET PARAMETRAGES

ATTENTION!:

si les opérateurs sont équipés de fins de course, veuillez les connecter au bornie de la centrale a fin d'obtenir un fonctionnement optimal.

s'il n'est pas possible de connecter directement les fins de course à la centrale où si les fins de courses sont connectés en série au moteur, veuillez les déconnecter pendant l'apprentissage puis les reconnecter et les régler après l'apprentissage.

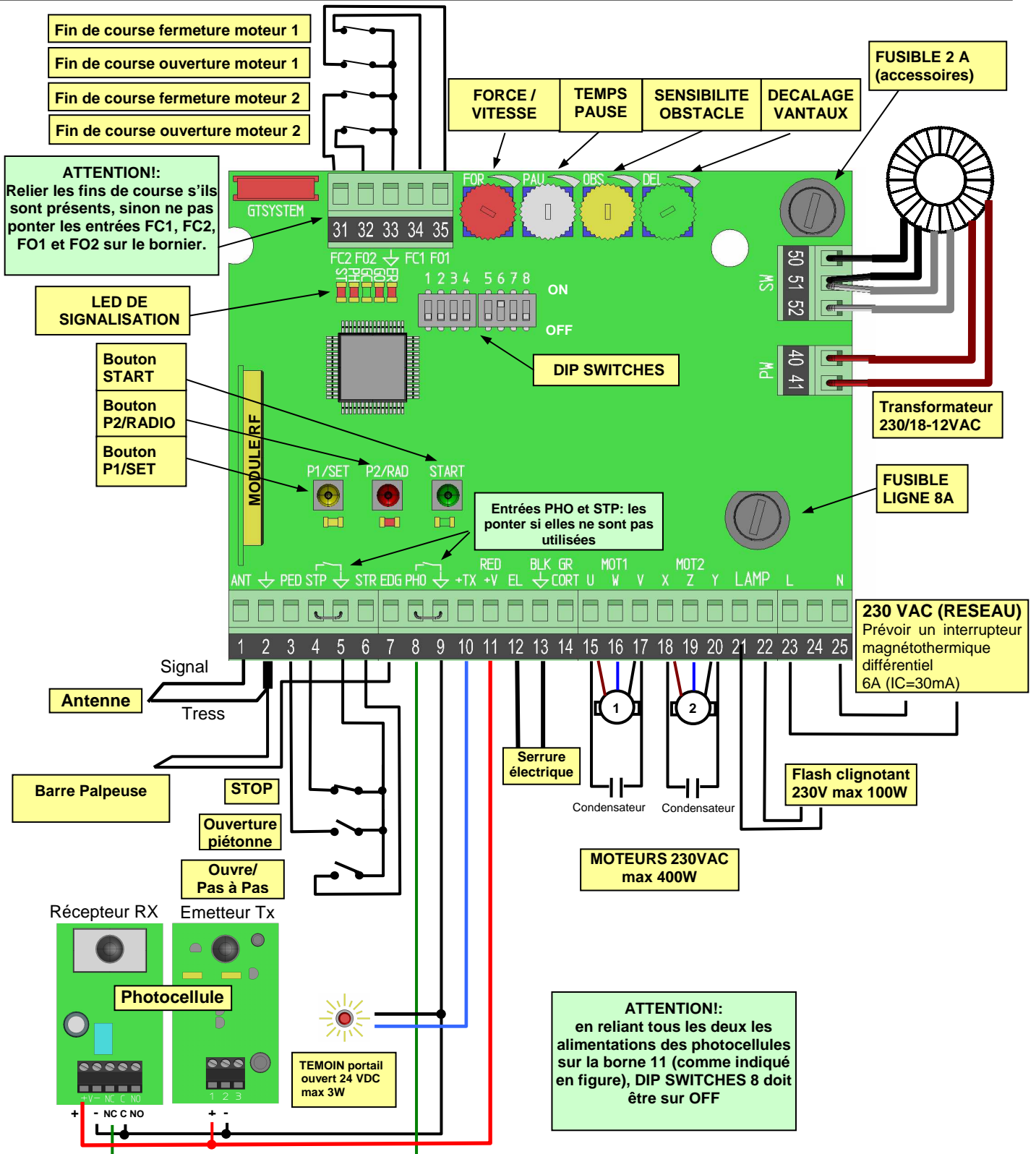





NOTE: La centrale est fournie avec le trimmer de réglage de la force des moteurs réglé à la valeur maximale (100%). Maintenir ce réglage, qui permet de compléter la procédure même dans des conditions d'installation non optimales (charnières abîmées ou non graissées, présence de points où l'effort est plus grand, etc.). Ensuite, diminuer éventuellement la valeur de la force pour obtenir un mouvement plus lent et une force de poussée plus faible. **Après avoir réglé la force, il est indispensable de refaire la procédure d'apprentissage.**

4.2 PROCEDURE D'APPRENTISSAGE SIMPLIFIE (VOIR AUSSI PAGES 8-10)

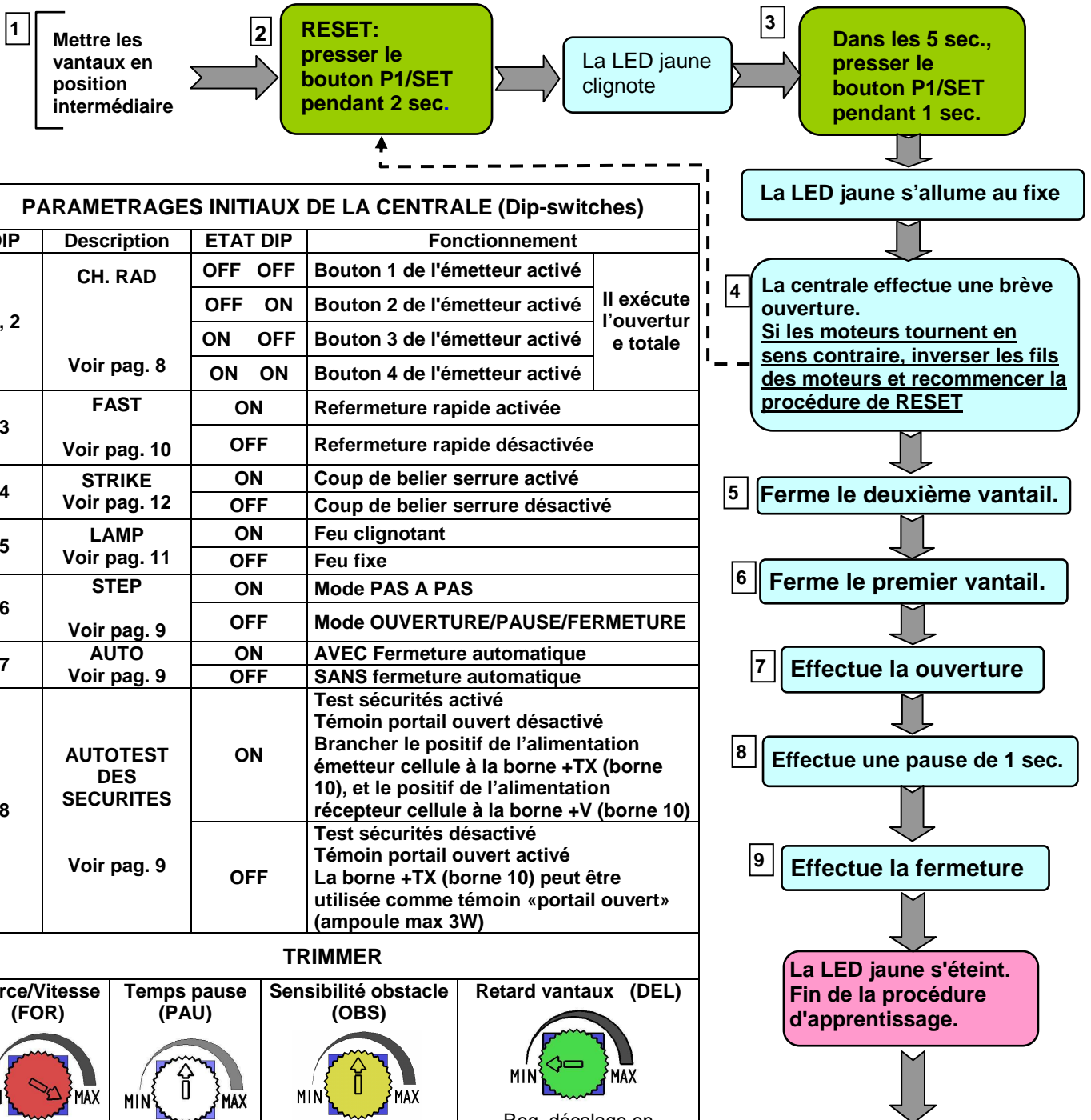
1. Contrôler les paramétrages initiaux à prédéfinir.
2. Memoriser les radioémetteurs (si elles sont présentes) avec automatisation fermée (LED verte GC allumée) selon la séquence suivante:
 - a) Appuyer sur P2/RAD pendant deux secondes: le voyant rouge RAD s'allume.
 - b) Faire une transmission avec chaque radioémetteur.
 - c) Presser P2/RAD pour quitter la programmation.

DEBUT D'APPRENTISSAGE



PARAMETRAGES INITIAUX DE LA CENTRALE (Dip-switches)			
DIP	Description	ETAT DIP	Fonctionnement
1, 2	CH. RAD Voir pag. 8	OFF OFF	Bouton 1 de l'émetteur activé
		OFF ON	Bouton 2 de l'émetteur activé
		ON OFF	Bouton 3 de l'émetteur activé
		ON ON	Bouton 4 de l'émetteur activé
3	FAST Voir pag. 10	ON	Refermeture rapide activée
		OFF	Refermeture rapide désactivée
4	STRIKE Voir pag. 12	ON	Coup de belier serrure activé
		OFF	Coup de belier serrure désactivé
5	LAMP Voir pag. 11	ON	Feu clignotant
		OFF	Feu fixe
6	STEP Voir pag. 9	ON	Mode PAS A PAS
		OFF	Mode OUVERTURE/PAUSE/FERMETURE
7	AUTO Voir pag. 9	ON	AVEC Fermeture automatique
		OFF	SANS fermeture automatique
8	AUTOTEST DES SECURITES Voir pag. 9	ON	Test sécurités activé Témoin portail ouvert désactivé Brancher le positif de l'alimentation émetteur cellule à la borne +TX (borne 10), et le positif de l'alimentation récepteur cellule à la borne +V (borne 10)
		OFF	Test sécurités désactivé Témoin portail ouvert activé La borne +TX (borne 10) peut être utilisée comme témoin «portail ouvert» (ampoule max 3W)
TRIMMER			
Force/Vitesse (FOR)	Temps pause (PAU)	Sensibilité obstacle (OBS)	Retard vantaux (DEL)
			
Reg. de 50 à 100%	Reg. de 0 à 60 s.	Temps d'intervention obstacle de 0,1 à 3 s.	Reg. décalage en fermeture de 0 à 15 s. Au MIN les décalages sont nuls.

Ralentissement aussi bien en ouverture qu'en fermeture à 85% de la manoeuvre
 Ouverture piétons seulement par fil (bouton poussoir)
 Ouverture piétons portail avec 1 vantail: ouverture 5 sec.
 Ouverture piétons portail avec 2 vantaux: ouverture complete vantaile 1
 La sécurité EDG en ouverture: Stop puis inversion pendant 2
 La sécurité PHO en fermeture: Stop puis inversion

Effectuer les réglages des trimmers si nécessaire.
ATTENTION!
 Toute variation du trimmer "FOR" (vitesse) nécessite la répétition de la procédure d'apprentissage à partir de RESET (le temps de manoeuvre change).

4.3 PROCEDURE D'APPRENTISSAGE PROFESSIONNEL (VOIR AUSSI PAGES 8-10)

A l'aide de la procédure d'apprentissage professionnelle, l'installateur peut déterminer:

- l'instant de début de ralentissement du vantail aussi bien en ouverture qu'en fermeture
- la fonction piétonne
- le mode d'intervention des dispositifs de sécurité.

Une fois le moteur et les sécurités reliés et les paramétrages initiaux effectués, programmer les radioémetteurs que l'on désire utiliser (voir page 8) avec **automatisation fermée (LED verte GC allumée)**.

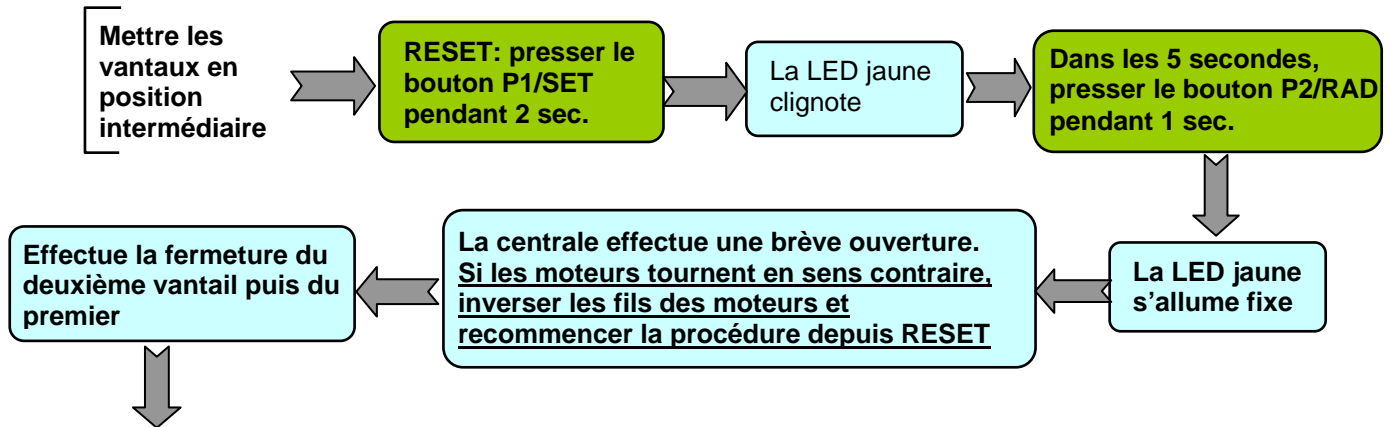

INTERVENTION MANUELLE POUR CHANGER LES FONCTIONS

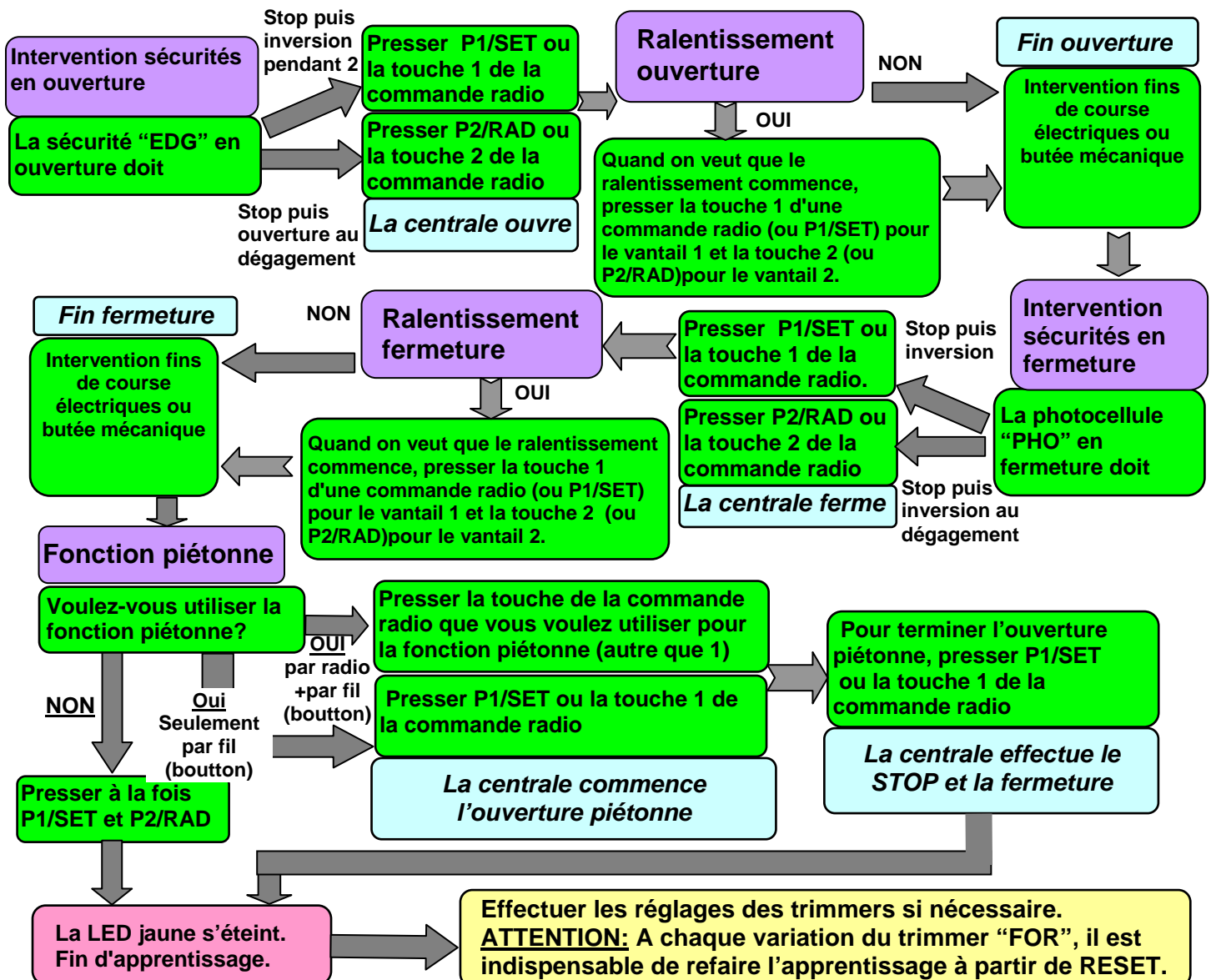

5. LOGIQUE DE FONCTIONNEMENT DE LA CENTRALE (examen analytique)

5.1 PROGRAMMATION ET SUPPRESSION DES RADIOEMETTEURS

Grâce au récepteur intégré à la centrale, il est possible de réaliser les opérations de mémorisation des radioémetteurs à commutateur DIP, à code fixe et à code variable ("rolling code").

5.1.1 Programmation

- Alimenter la centrale et **avec automatisation fermée (LED verte GC allumée)**.
- Appuyer sur le bouton "P2/RAD": la LED rouge s'allume pour signaler que la programmation est activée.
- **Effectuer une transmission en appuyant sur l'un quelconque des boutons de l'émetteur.**
- Le code est mémorisé. Pendant la mémorisation, la LED rouge clignote lentement. Une fois l'opération terminée, la LED rouge redevient fixe pour signaler qu'il est possible d'introduire une nouvelle télécommande.
- Mémoriser tous les émetteurs en effectuant une transmission avec le canal choisi.
- Une fois l'opération terminée, appuyer de nouveau sur le bouton "P2/RAD" pour quitter la procédure. La LED rouge s'éteint.

ATTENTION: En tout cas, le système quitte automatiquement la procédure 10 secondes après la dernière transmission.

5.1.2 Suppression totale des codes

- Appuyer et maintenir l'appui pendant 3 secondes sur le bouton "P2/RAD"; la LED rouge commence à clignoter rapidement.
- Appuyer de nouveau sur le bouton "P2/RAD" (dans les 6 secondes) pour valider la suppression. La LED rouge clignote plus rapidement pour signaler la validation.

5.1.3 Activation des radioémetteurs de type "Rolling Code" à distance (RPA)

Pour activer un nouvel émetteur sans intervenir sur le récepteur, il est indispensable de disposer d'un radioémetteur déjà mémorisé.

- Avec cet émetteur autorisé, presser et relâcher le bouton d'apprentissage RPA (voir aussi instructions émetteurs utilisés).
- Effectuer cette manœuvre à une distance de 5-6 mètres du récepteur (la LED signale l'activation).
- Effectuer une transmission en appuyant sur l'un des boutons canal du nouvel émetteur à activer.
- Activer tous les nouveaux émetteurs éventuels en appuyant sur un bouton de chacun d'entre eux.
- En tout cas, le système quitte automatiquement la procédure 10 secondes après la dernière transmission.
- Vérifier si la programmation des émetteurs a été effectuée en exécutant une manœuvre d'ouverture avec chacun d'entre eux.

5.1.4 Sélection du bouton de l'émetteur

Pour sélectionner le canal radio qui activera le cycle de manoeuvre, positionner les interrupteurs DIP 1 et 2 comme suit:

DIP - SWITCH 1	DIP- SWITCH 2	Bouton actif
OFF	OFF	Bouton 1
OFF	ON	Bouton 2
ON	OFF	Bouton 3
ON	ON	Bouton 4

5.2 FONCTIONNEMENT DES SECURITES

5.2.1 Sécurité en ouverture (entrée EDG bornes 7)

Il est possible de relier, à l'entrée "EDG" de la centrale, des sécurités autotestables ou non (par exemple, barres palpeuses, etc.).

La sécurité agit comme suit :

- pendant la **fermeture, absence d'effet**
- pendant l'ouverture, **inversion du mouvement pendant 2 secondes**
- quand le portail est fermé, interdiction des commandes d'ouverture
- quand le portail est ouvert, interdiction des commandes de fermeture.

A l'aide de l'**apprentissage professionnel**, il est possible de sélectionner l'entrée "EDG" comme photocellule interne:

- pendant la **fermeture, inversion du mouvement au dégagement**
- pendant l'**ouverture, STOP et reprise de l'ouverture au dégagement**
- quand le portail est fermé, retard d'ouverture jusqu'au dégagement
- quand le portail est ouvert, interdiction des commandes de fermeture.

5.2.2 Sécurité en fermeture - Photocellule (entrée PHO bornes 8)

La photocellule provoque, si elle est activée :

- inversion du mouvement pendant la fermeture, immédiatement ou au dégagement, selon la programmation
- absence d'effet pendant l'ouverture
- **quand le portail est fermé, absence d'effet sur les commandes d'ouverture si l'inversion immédiate a été sélectionnée, sinon retard d'ouverture jusqu'au dégagement de la photocellule**
- quand le portail est ouvert, interdiction des commandes de fermeture.

La centrale dispose d'une fonction de fermeture rapide du portail après l'intervention de la photocellule.

5.2.3 Autotest des sécurités

La centrale dispose d'une fonction d'Autotest des sécurités reliées à l'entrée "PHO", qui consiste à éteindre l'émetteur et à vérifier la commutation du contact du récepteur correspondant avant l'exécution de toute manoeuvre. Dans ce cas, le "témoin portail ouvert" n'est pas disponible. Pour activer la fonction d'autotest:

- mettre sur **ON** le **dip-switch 8**
- relier le positif de l'alimentation des émetteurs de la photocellule à la borne 10 ("+TX")

Quand la fonction d'Autotest est activée, les **émetteurs des photocellules ne sont alimentés que pendant l'exécution de la manoeuvre**, permettant aussi d'économiser plus d'énergie.

Si l'on ne veut pas activer la fonction d'Autotest des sécurités:

- mettre sur **OFF** le **dip-switch 8**
- relier le positif de l'alimentation des émetteurs de la photocellule à la borne 11 ("+V")

5.3 TRIMMER "FOR" – FORCE MOTEURS

Le trimmer "FOR" permet de régler la tension à laquelle les moteurs sont alimentés pendant la manoeuvre et, par conséquent, leur FORCE. Si le trimmer est en position de minimum, la vitesse est environ égale à 50% de la valeur maximale; en position intermédiaire, elle est égale à 75% de la valeur maximale.

ATTENTION: Si l'on change la position du trimmer FOR, on doit répéter la procédure d'apprentissage parce que les temps de manoeuvre changent et, par conséquent, les instants où le ralentissement commence.

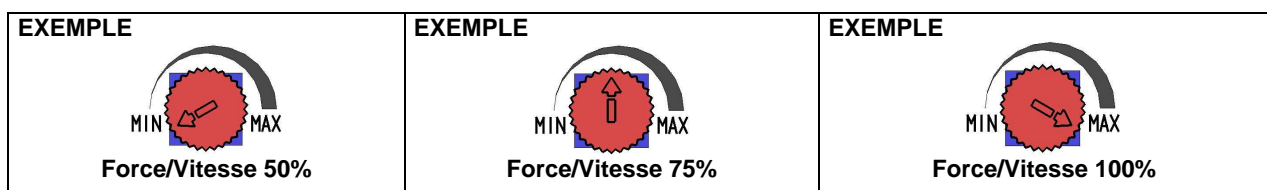

5.4 TRIMMER "DEL"- DÉCALAGE MOTEURS

Avec le trimmer "DEL" on règle le décalage des moteurs en ouverture et en fermeture. Si le trimmer est tourné tout en sens inverse aux aiguilles d'une montre le décalage est nul soit en ouverture qu'en fermeture et les deux portes s'ouvrirent et fermeront simultanément, dans les autres positions le décalage en ouverture est de trois secondes et ce en fermeture différente de 0 aux 15 secondes selon la position du curseur.



5.5 TRIMMER "PAU"- MODE DE FONCTIONNEMENT "OUVERTURE ET FERMETURE"

5.5.1 Mode avec fermeture automatique temporisée

Mettre le **dip-switch 7** sur ON et le **6 dip-switch** sur OFF.

Régler le trimmer "PAU" sur une position intermédiaire selon le temps de pause désiré. Le temps de pause est réglable de 3 à 60 secondes et augmente quand on tourne le trimmer dans le sens des aiguilles d'une montre.

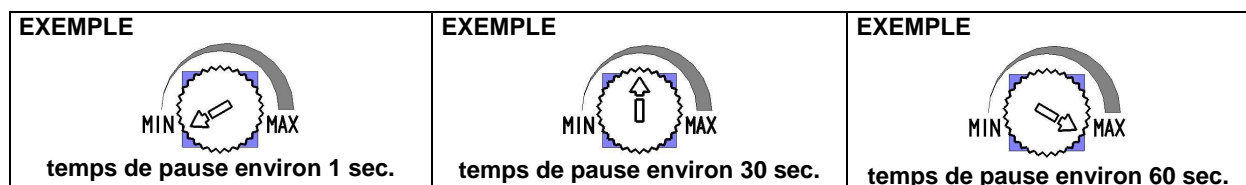

Dans ce mode de fonctionnement, si l'on donne un ordre par radio ou par l'entrée "STR", la centrale:

- un pré-clignotement fixe d'une seconde
 - actionne les deux moteurs avec un décalage nul si le trimmer **DEL est tourné complètement dans le sens des aiguilles d'une montre**, de trois secondes fixe pour toutes les autres positions du trimmer.
 - actionne le moteur pendant une seconde à la vitesse maximale puis à la vitesse fixée au moyen du trimmer FOR.
 - l'ouverture se termine sur intervention du fin de course, du dispositif de détection d'obstacle ou de l'écoulement du temps de manoeuvre. Si d'autres commandes sont envoyées pendant l'ouverture, elles n'ont aucun effet.
 - le portail étant fermé et en pause automatique, le temporisateur repart chaque fois à zéro.
- Après l'écoulement du temps de pause, la manoeuvre de fermeture a lieu et la centrale:
- effectue un pré-clignotement fixe d'une seconde
 - actionne les deux moteurs avec un décalage en fermeture égal à la valeur fixée au moyen du trimmer DEL



- si une commande est envoyée pendant la fermeture, la centrale effectue la réouverture complète.
- la fermeture se termine sur intervention du fin de course, du dispositif de détection d'obstacle ou de l'écoulement du temps de manoeuvre.

ATTENTION: En maintenant fermé le contact d'ouverture (borne "STR") par exemple avec un relais temporisé, la centrale effectue l'ouverture et le portail reste ouvert avec fermeture automatique exclue jusqu'à la réouverture du contact (Fonction Entreprise-Horologe).

5.5.2 Mode pas à pas sans fermeture automatique

Mettre le **dip-switch 6** sur ON et le **dip-switch 7** sur OFF.

La séquence pas à pas, aux commandes, est: OUVERTURE-ARRET-FERMETURE-ARRET.

Les manoeuvres d'ouverture et de fermeture s'effectuent selon les modalités indiquées dans le paragraphe précédent.

5.5.3 Mode pas à pas avec fermeture automatique

Mettre le **dip-switch 6** sur ON et le **dip-switch 7** sur ON.

La logique de pas à pas est: OUVERTURE/ARRET/FERMETURE/ARRET.

Une fois que la manoeuvre d'ouverture est terminée et que le temps de pause fixé au moyen du trimmer PAU s'est écoulé, la centrale effectue la fermeture automatique.

Le portail étant fermé, si l'on donne un ordre par radio ou par le biais de l'entrée "STR" ou encore par le bouton START situé sur la carte, la centrale:

- effectue un pré-clignotement fixe d'une seconde
- actionne les deux moteurs avec un décalage nul si le trimmer DEL est tourné complètement dans le sens des aiguilles d'une montre, de trois secondes fixe pour toutes les autres positions du trimmer.
- l'ouverture se termine sur intervention du fin de course, du dispositif de détection d'obstacle, de l'écoulement du temps de manoeuvre ou bien par une radioemetteur ou manuelle. Dans ce dernier cas, la centrale exclut la fermeture automatique et, pour reprendre la manoeuvre, il est nécessaire de redonner un ordre. Si le portail est complètement ouvert, la manoeuvre de fermeture a lieu quand le temps de pause s'est écoulé, la centrale:
- effectue un pré-clignotement fixe d'une seconde
- actionne les deux moteurs avec un décalage en fermeture égal à la valeur fixée au moyen du trimmer DEL
- la fermeture se termine sur intervention du fin de course, du dispositif de détection d'obstacle ou de l'écoulement du temps de manoeuvre.

5.5.4 Mode avec fermeture automatique et fermeture rapide

Mettre le **dip-switch 6** sur OFF et le **dip-switch 7** sur ON.

Mettre le **dip-switch 3** sur ON.

La centrale se comporte comme suit:

- si la photocellule se déclenche pendant l'ouverture, la centrale continue l'ouverture et, au dégagement de la photocellule, elle effectue le STOP et, au bout d'une seconde, la refermeture.
- si la photocellule se déclenche pendant la pause portail ouvert, au dégagement de la photocellule, la refermeture automatique a lieu au bout d'une seconde.
- si la photocellule se déclenche pendant la fermeture, la centrale effectue l'inversion et, au dégagement de la photocellule, elle effectue le STOP et, au bout d'une seconde, la refermeture.

Si, pendant le cycle d'ouverture ou pendant la pause, la photocellule ne se déclenche pas, le temps de pause est égal à la valeur fixée au moyen du trimmer "PAU".

5.5.5 Mode OUVERTURE-FERMETURE-OUVERTURE

Mettre le **dip-switch 6** sur OFF et le **dip-switch 7** sur OFF. Le portail étant fermé, si l'on donne un ordre par radio ou par le biais de l'entrée "STR" ou encore par le bouton START situé sur la carte, la centrale:

- effectue un pré-clignotement fixe d'une seconde
- actionne les deux moteurs avec un décalage nul si le trimmer DEL est tourné complètement dans le sens des aiguilles d'une montre, de trois secondes fixe pour toutes les autres positions du trimmer.
- l'ouverture se termine sur intervention du fin de course, du dispositif de détection d'obstacle ou de l'écoulement du temps de manoeuvre. Si d'autres commandes sont envoyées pendant l'ouverture, elles n'ont aucun effet.

Le portail étant complètement ouvert, envoyer une radioemetteur pour démarrer la manoeuvre de fermeture, la centrale:

- effectue un pré-clignotement fixe d'une seconde
- actionne les deux moteurs avec un décalage en fermeture égal à la valeur fixée au moyen du trimmer DEL
- si une commande est envoyée pendant la fermeture, la centrale effectue la réouverture complète
- la fermeture se termine sur intervention du fin de course, du dispositif de détection d'obstacle ou de l'écoulement du temps de manoeuvre.

5.6 FONCTION "OUVERTURE PIETONNE"

La fonction piétonne peut être attribuée par apprentissage professionnel au canal 2/3/4 de la télécommande. Par une commande sur l'entrée d'OUVERTURE PIETONNE (borne "PED"), la centrale effectue une **ouverture** du premier vantail pendant un laps de temps égal à :

- 5 secondes si aucun apprentissage n'a été effectué
- Ouverture complète si un **apprentissage simplifié** a été effectué
- à la valeur établie par l'installateur si un **apprentissage professionnel** a été effectué.

La fermeture s'effectue automatiquement si la fermeture automatique est activée ou en donnant un nouvel ordre manuel. La commande d'ouverture totale a toujours priorité sur l'ouverture piétonne, donc, si l'on donne aussi un ordre d'ouverture totale pendant une manœuvre piétonne, la centrale effectue l'ouverture totale du portail.

5.7 TRIMMER "OBS"- DETECTION "SENSIBILITE OBSTACLE"

Le trimmer "OBS" permet de régler le retard d'intervention de la détection d'obstacle ainsi que la force de contraste à opposer à l'automatisme. **Le temps d'intervention ainsi que la force de contraste augmentent en tournant le trimmer dans le sens des aiguilles d'une montre.** Le retard d'intervention de l'OBS est réglable de 0,1 à 3 secondes. Cette fonction sert à surmonter les éventuels points critiques de l'automatisme, où, pendant un bref laps de temps, le moteur absorbe plus de courant.

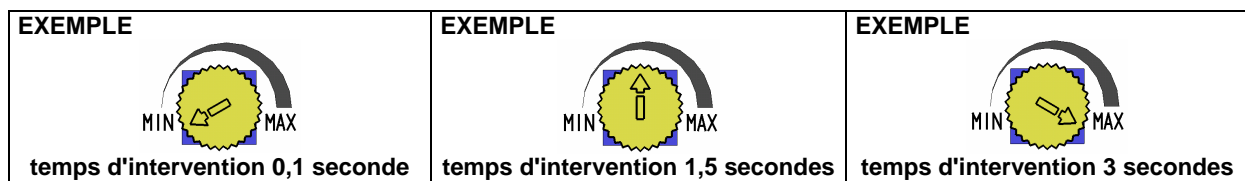

Si le trimmer OBS est en position MAX, on exclut la détection d'obstacle.

En présence de fins de course électriques, le dispositif de détection d'obstacle provoque toujours l'inversion du mouvement en fermeture et l'inversion pendant 2 secondes en ouverture.

En l'absence de fins de course électriques, le dispositif de détection d'obstacle provoque :

- en fermeture, l'inversion du mouvement sauf pendant les cinq dernières secondes de manœuvre, où elle effectue le STOP
- en ouverture, l'inversion du mouvement pendant 2 secondes sauf pendant les cinq dernières secondes de manœuvre, où elle effectue le STOP

5.8 FLASH CLIGNOTANT

La centrale dispose de deux bornes (LAMP) de sortie pour la commande d'un flash clignotant. Le flash clignotant s'allume 1 seconde avant l'exécution de chaque manœuvre d'ouverture et de fermeture.

Si le **dip-switch 5** est en position OFF, l'alimentation fournie au flash clignotant est continue. Il est donc nécessaire de relier aux bornes un flash avec circuit oscillant incorporé.

Si le **dip-switch 5** est en position ON, l'alimentation fournie au flash clignotant est intermittente. Il est donc possible de relier une lampe normale sans circuit oscillant (230VDC, Max. 100W). La fréquence de clignotement pendant la manœuvre de fermeture est le double de la fréquence de clignotement pendant la manœuvre d'ouverture.

Le flash clignotant n'est activé que pendant le mouvement.

5.9 TEMOIN PORTAIL OUVERT

Si la fonction d'autotest des sécurités n'est pas utilisée (DIP 8 "PHTEST" in OFF), la sortie +TX (borne 10) se comporte comme TEMOIN PORTAIL OUVERT. Entre les bornes 10 ("TX") et 9 ("COMMUN") de la centrale, il est possible de relier une lampe témoin de 24V max 3W. L'état de la lampe témoin est le suivant :

- si le portail est fermé, la lampe témoin est éteinte
- si le portail est ouvert ou en phase d'ouverture, la lampe témoin est allumée fixe
- si le portail est en fermeture, la lampe témoin clignote

5.10 RALENTISSEMENT

La fonction de ralentissement permet au vantail d'exercer une force réduite avant la butée (fin de course). La vitesse ralentie est égale à environ un tiers de la vitesse de travail. La fonction de ralentissement peut être activée ou non pendant la procédure d'Autoapprentissage Professionnel. L'instant de début de ralentissement peut être différencié entre l'ouverture et la fermeture.

5.11 SERRURE ELECTRIQUE

La centrale dispose d'une sortie (EL) **pour commander directement une serrure électrique 12V max 15VA**. La commande est fournie avant chaque manœuvre d'ouverture pendant 2 secondes, et avant chaque réouverture provoquée par l'intervention d'une photocellule ou d'une sécurité. A l'aide du **dip-switch 4** situé sur la carte, il est possible d'activer ou non le coup de bélier et le coup final à la fin de la manoeuvre de fermeture.

Dip-switch 4 en position ON: Coup de bélier en ouverture et coup final en fermeture activés.

Dip-switch 4 en position OFF: Coup de bélier en ouverture et coup final en fermeture désactivés.

5.12 STOP LOGIQUE (ENTREE STP)

L'activation de l'entrée de STOP bloque toutes les fonctions.

Pour reprendre le cycle, il est nécessaire de désactiver le STOP et de redonner un ordre.

5.13 ANOMALIE DE LA MEMOIRE DE LA CENTRALE

La mémoire EEPROM contient les paramètres de fonctionnement de la centrale, les codes, la logique et la mémoire du récepteur radio. A la mise sous tension de la centrale, en cas de **panne de la mémoire EEPROM, la LED rouge clignote et il est impossible d'effectuer toute manoeuvre**. Vérifier la fonction Reset; si la LED s'éteint, il est nécessaire de refaire la programmation et l'apprentissage de tous les émetteurs mémorisés. Dans le cas contraire, contacter un service autorisé.

6. LED DE SIGNALISATION

La led jaune SET (sous le bouton P1/SET) :

- clignote pendant 5 secondes à la mise sous tension, indiquant qu'il est possible d'entrer en mode d'apprentissage simplifié ou professionnel
- est allumée fixe pendant l'exécution de l'apprentissage simplifié ou professionnel
- est éteinte pendant le fonctionnement normal de la centrale

Led rouge RAD (sous le bouton P2/RAD) :

- clignote brièvement à la réception d'un code radio de la ligne 433 MHz Multipass
- est allumée fixe pendant la mémorisation des codes radio
- clignote rapidement à la mise sous tension de la centrale en cas de mémoire des codes radio en panne
- clignote rapidement pendant l'effacement des codes radio
- clignote lentement si l'on essaie d'introduire de nouveaux codes radio et que la mémoire est pleine
- est éteinte pendant le fonctionnement normal de la centrale en attente de radioémetteurs.

Led verte START (sous le bouton START) :

- est allumée quand l'entrée de OUVERTURE/ PAS A PAS/ (STR) est fermée.
- est éteinte quand l'entrée de OUVERTURE/PAS A PAS (STR) est ouverte.

Led rouge ST :

- est allumée quand l'entrée de STOP (STP) **est fermée**.
- est éteinte quand l'entrée de STOP (STP) **est ouverte**.

Led rouge PH :

- est allumée quand la photocellule (entrée PHO) **est alignée**.
- est éteinte quand la photocellule (entrée PHO) **est désalignée**.

Led verte GC :

- est allumée fixe quand le portail est **complètement fermé**.
- clignote quand la manoeuvre de fermeture est en cours.
- est éteinte dans tous les autres cas

Led rouge GO :

- est allumée fixe quand le **portail est ouvert**
- clignote quand la manoeuvre d'ouverture est en cours
- est éteinte dans tous les autres cas

Led rouge ER:

- est teinte pendant le fonctionnement normal de la centrale
- est allumée fixe en cas de blocage de la centrale dû à l'échec du test des sécurités ou à la présence d'un triac en court-circuit ou au débranchement du moteur

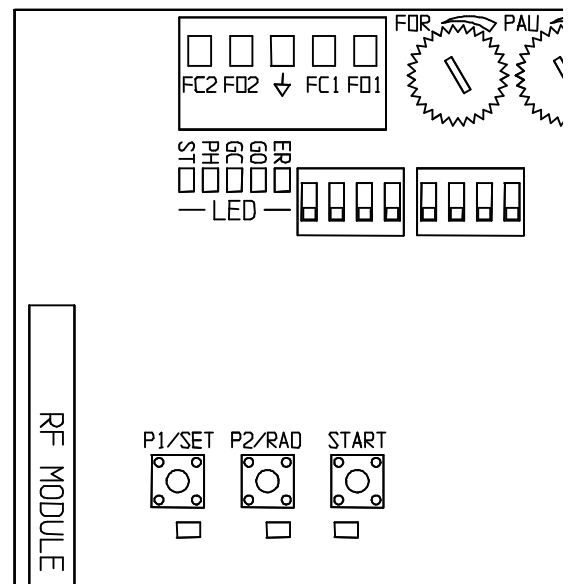

7. INFORMATIONS SUR LA VERIFICATION DE L'ABSORPTION DES ACCESSOIRES (dimensionnement transformateur)

Le courant disponible pour les accessoires est fourni par la puissance disponible pour les accessoires divisée par la tension d'alimentation des accessoires, soit 24VDC.

Puissance du transformateur	Puissance absorbée par la centrale	Puissance disponible pour les accessoires	Tension d'alimentation des accessoires	Courant disponible pour les accessoires
20VA	6.4W	12W	24V	500mA

8. ANOMALIES – CAUSES ET REMÈDES

ANOMALIES	CAUSE PROBABLE	REMÈDE
Quand on envoie une commande avec lae radioemetteur ou avec le sélecteur à clé, le portail ne s'ouvre pas.	Alimentation secteur 230 volts absente	Contrôler l'interrupteur principal
	Présence d'un arrêt d'urgence	Contrôler les éventuelles commandes de STOP reliées à l'entrée STP.
	Absence de pontage entre l'entrée STP et le commun.	Si elle n'est pas utilisée, vérifier la présence du pontage sur l'entrée STP.
	Un des fusibles est grillé.	Remplacer le fusible par un autre de même valeur.
	Câble d'alimentation du moteur non relié ou défectueux.	Vérifier la connexion du câble sur la borne prévue à cet effet ou le remplacer.
Le portail effectue la manœuvre d'ouverture mais pas la manœuvre de fermeture.	La photocellule, si elle est présente, est obstruée ou ne fonctionne pas.	Contrôler, nettoyer la photocellule ou enlever l'obstacle.
	La photocellule est absente et il n'y a pas de pontage entre l'entrée PHO et le commun.	Vérifier les liaisons des accessoires et la présence du "pontage".
	On a utilisé un contact NC du sélecteur à clé au lieu d'un contact NO, à relier à l'entrée STR.	Vérifier les liaisons.
L'automatisme fonctionne avec les commandes par fil mais pas avec le radioemetteurs.	Le radioemetteur n'a pas été mémorisée ou est en panne ou bien la pile est déchargée.	Vérifier/changer la pile. Effectuer la procédure de reconnaissance de le radioemetteur.
Le fin de course électrique s'active mais le moteur ne s'arrête pas.	Les fins de course d'ouverture et de fermeture ont été inversés. On a utilisé un contact NO au lieu d'un contact NC	Vérifier les branchements
En ouverture ou en fermeture, le portail démarre puis s'arrête.	La force du moteur est insuffisante ou/et le seuil d'intervention de l'OBS est trop bas.	Vérifier si le portail est aligné, graisser si nécessaire.
		Augmenter le seuil d'intervention en tournant le trimmer OBS dans le sens des aiguilles d'une montre.
		Si cela n'est pas suffisant, augmenter le trimmer FOR en tournant dans le sens des aiguilles d'une montre et refaire la programmation à partir de RESET.
Quand on envoie une commande, le moteur démarre mais le portail ne bouge pas.	Il y a un obstacle devant le vantail; les charnières sont bloquées; un étrier d'ancrage du moteur s'est décroché.	Eliminer les éventuels obstacles du vantail; ajuster les charnières, les remplacer ou les graisser.
		Fixer l'étrier du moteur.

N.B.: Si l'Anomalie persiste, contacter le revendeur ou votre installateur.

ATTENTION: Avant d'envoyer un radioemetteur en réparation, vérifiez si les piles sont déchargées. 50% des radioemetteurs retournées au service ont simplement les piles déchargées.

INFORMATIONS DE SECURITE POUR L'INSTALLATION ET L'UTILISATION

Les présentes consignes font partie intégrante du produit et doivent être remises à l'utilisateur. Les lire attentivement car elles fournissent des indications importantes concernant l'installation, l'utilisation et l'entretien. Conserver le présent document et le remettre aux propriétaires suivants de l'installation. La mauvaise installation ou l'utilisation non appropriée du produit peut être à l'origine de graves dangers.

INFORMATIONS POUR L'INSTALLATEUR

- L'installation doit être effectuée par du personnel professionnellement compétent et dans le respect de la réglementation locale, nationale et européenne en vigueur.
- Avant de commencer l'installation, contrôler l'intégrité du produit.
- La pose, les branchements électriques et les réglages doivent être effectués selon les règles.
- Les matériaux d'emballage (carton, plastique, polystyrène etc.) ne doivent pas être jetés dans la nature et ne doivent pas être laissés à la portée des enfants en tant que sources potentielles de danger.
- Ne pas installer le produit dans des locaux présentant un danger d'explosion ou perturbés par des champs électromagnétiques. La présence de gaz ou de fumées inflammables constitue un grave danger pour la sécurité.
- Prévoir sur le réseau d'alimentation une protection contre les surtensions, un interrupteur/sectionneur et/ou différentiel appropriés au produit et conforme aux normes en vigueur.
- Le fabricant décline toute responsabilité dans le cas d'installation de dispositifs et/ou composants incompatibles en ce qui concerne l'intégrité du produit, la sécurité et le fonctionnement.
- Pour l'installation ou le remplacement des pièces, utiliser exclusivement des pièces détachées originales.
- L'installateur doit fournir toutes les informations relatives au fonctionnement, à l'entretien et à l'utilisation de chaque élément constitutif et de l'ensemble du système selon les prescriptions de la DIRECTIVE MACHINES.

ENTRETIEN

- Pour assurer le bon fonctionnement du produit, il est indispensable que du personnel professionnellement compétent effectue l'entretien dans les temps prévus par l'installateur, par le producteur et la législation en vigueur.
- Les interventions d'installation, d'entretien et de nettoyage doivent être documentées. Cette documentation doit être conservée par l'utilisateur, à la disposition du personnel compétent pour le contrôle.

INFORMATIONS POUR L'UTILISATEUR

- Lire attentivement les instructions et la documentation jointe en annexe.
- Le produit devra être destiné à l'utilisation pour laquelle il a été expressément conçu. Toute autre utilisation doit être considérée comme impropre et donc dangereuse. En outre, les informations figurant dans le présent document et dans la documentation jointe pourront faire l'objet de modifications sans aucun préavis. En effet, elles sont fournies à titre indicatif pour l'application du produit. La **Casit** décline toute responsabilité.
- Garder les produits, les dispositifs, la documentation et autres hors de portée des enfants.
- En cas d'entretien, de nettoyage, de panne ou de mauvais fonctionnement du produit, couper l'alimentation et s'abstenir de toute tentative d'intervention, sauf ce qui est indiqué. S'adresser uniquement à un professionnel qualifié et compétent. Le non respect de ces dispositions peut entraîner de graves situations de danger.

LIMITES DE LA GARANTIE

La garantie est de 12 mois à compter de la date du bon de vente et n'est valable que pour le premier acheteur. Elle ne s'applique pas en cas de : négligence, erreur ou mauvaise utilisation du produit, utilisation d'accessoires non conformes aux spécifications du fabricant, altérations apportées par le client ou par des tiers, causes naturelles (foudre, inondations, incendies etc.), soulèvements, actes de vandalisme, modifications des conditions extérieures du lieu d'installation. En outre, elle ne couvre pas les parties soumises à usure (batteries, huile, etc.). Le produit à réparer doit parvenir à Casit franco de port. La société Casit retournera le produit réparé à l'expéditeur en port dû. Sinon, la marchandise ne sera pas réceptionnée. L'achat du produit implique l'acceptation totale de toutes les conditions générales de vente. En cas de litige, le tribunal de Torino Italy est seul compétent.